

ГРОМАДСЬКИЙ ЦЕНТР СУМІСНОГО ВИКОРИСТАННЯ  
з реновацією будівлі СІЗО на вул. Табірне поле, 5 м. Миколаїв

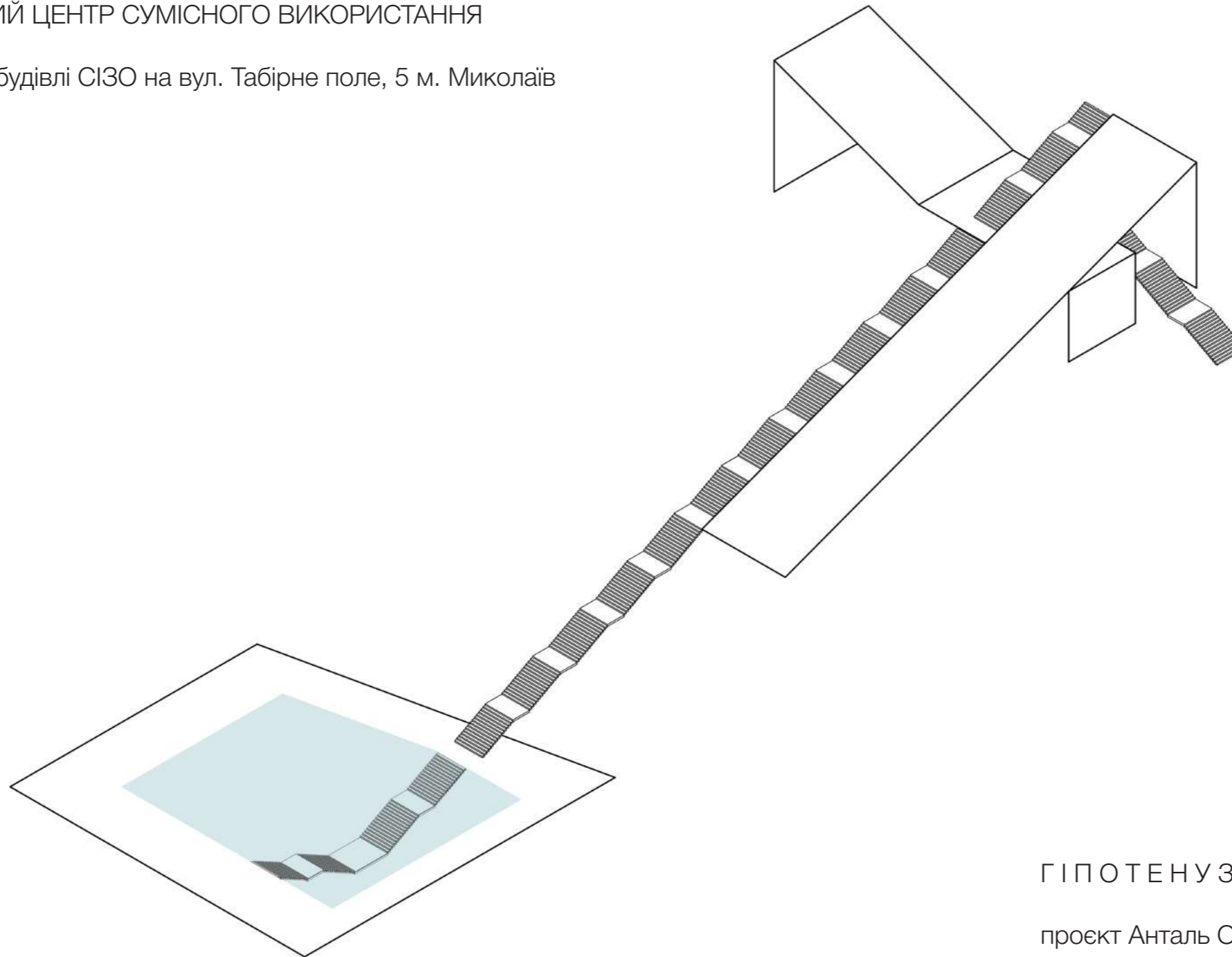

ГІПОТЕНУЗИ  
проект Анталі Олександрі

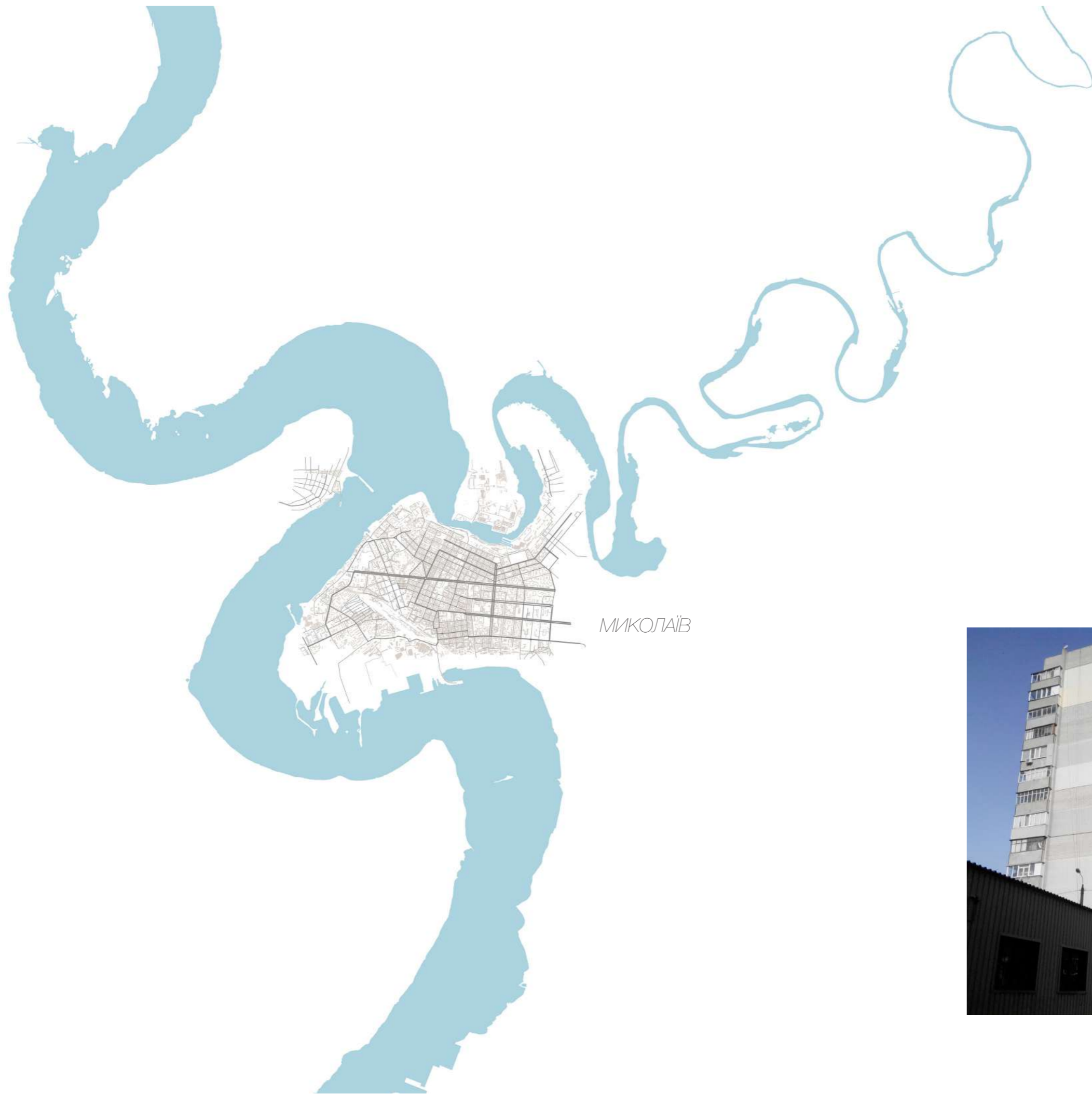



180 сходинок



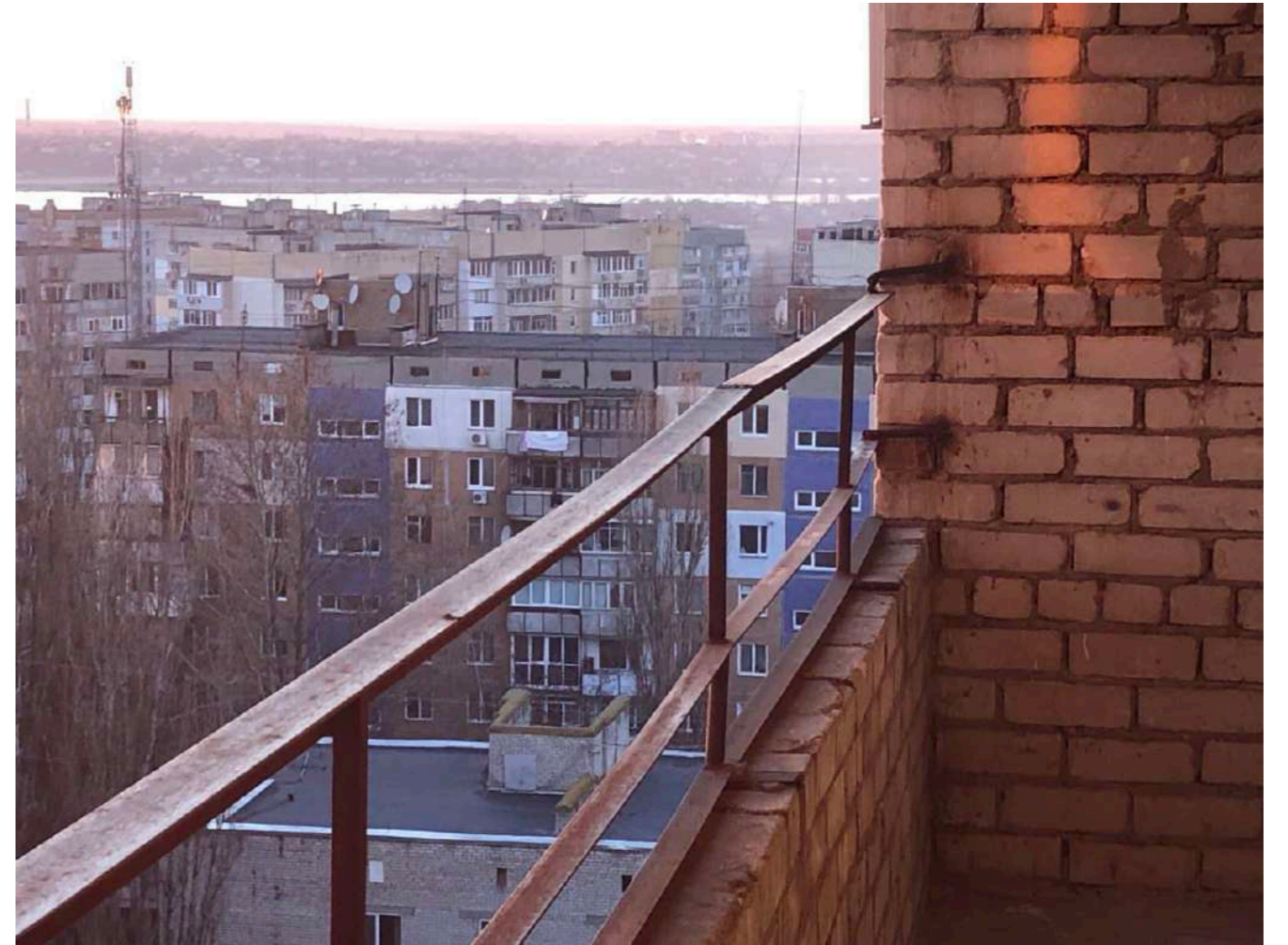





Эль-Пеньон-де-Гуатапе, Колумбия  
708 ступенек





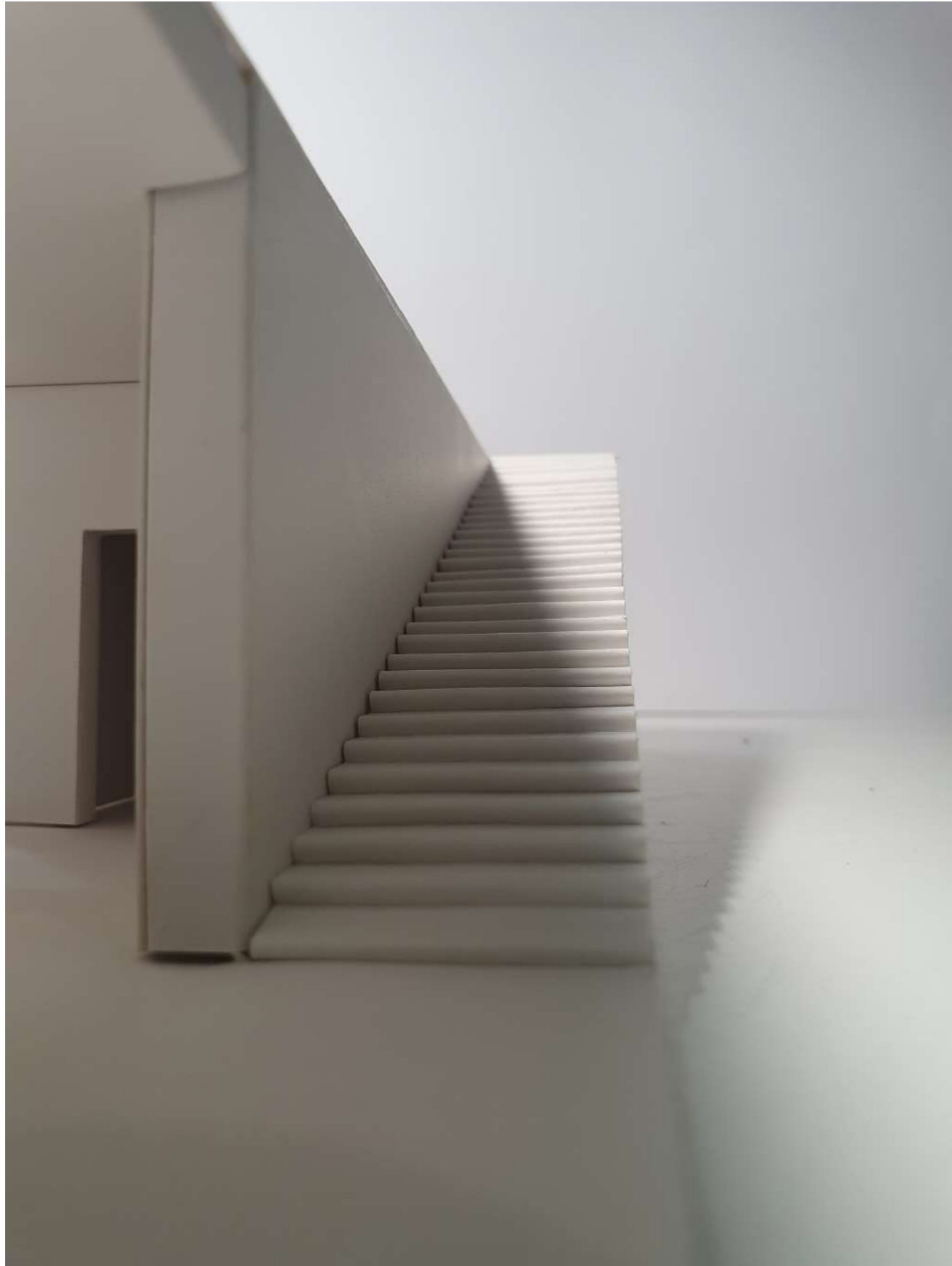

Проект Sity Escape

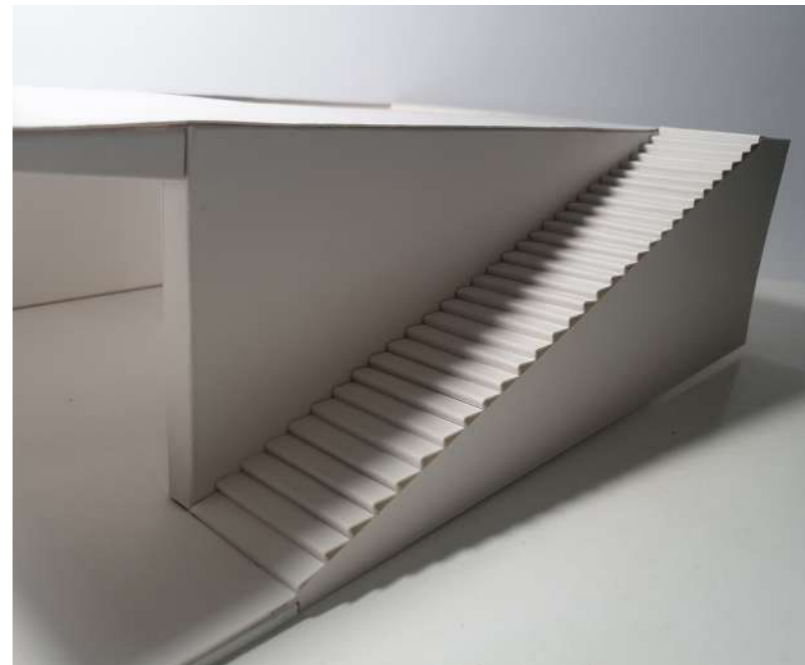



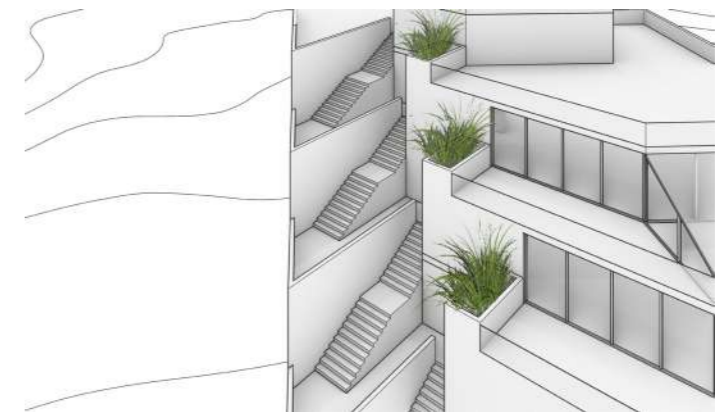
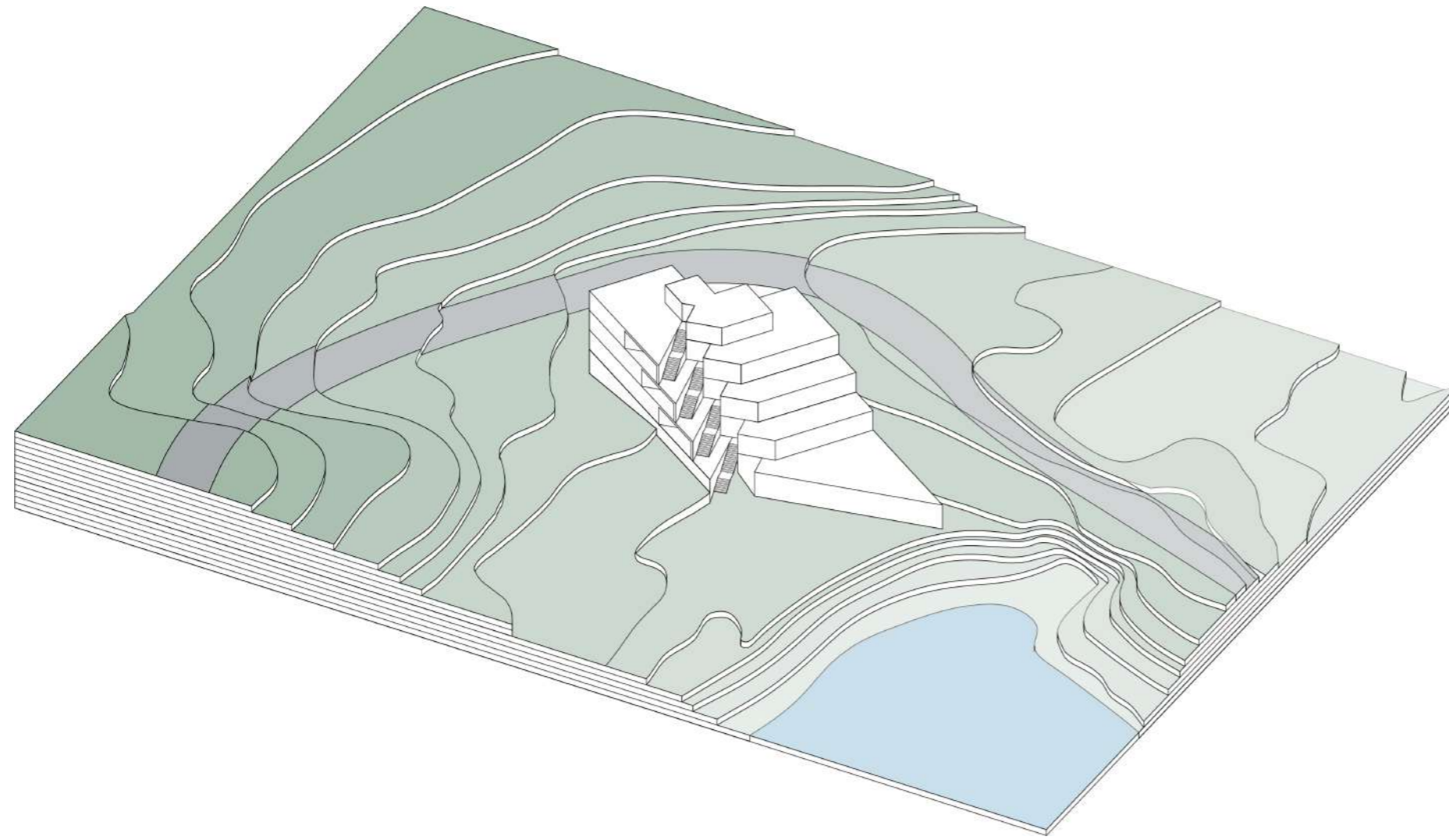

ВИСОТА

СХОДИ

ПІДЙОМ

СПУСК

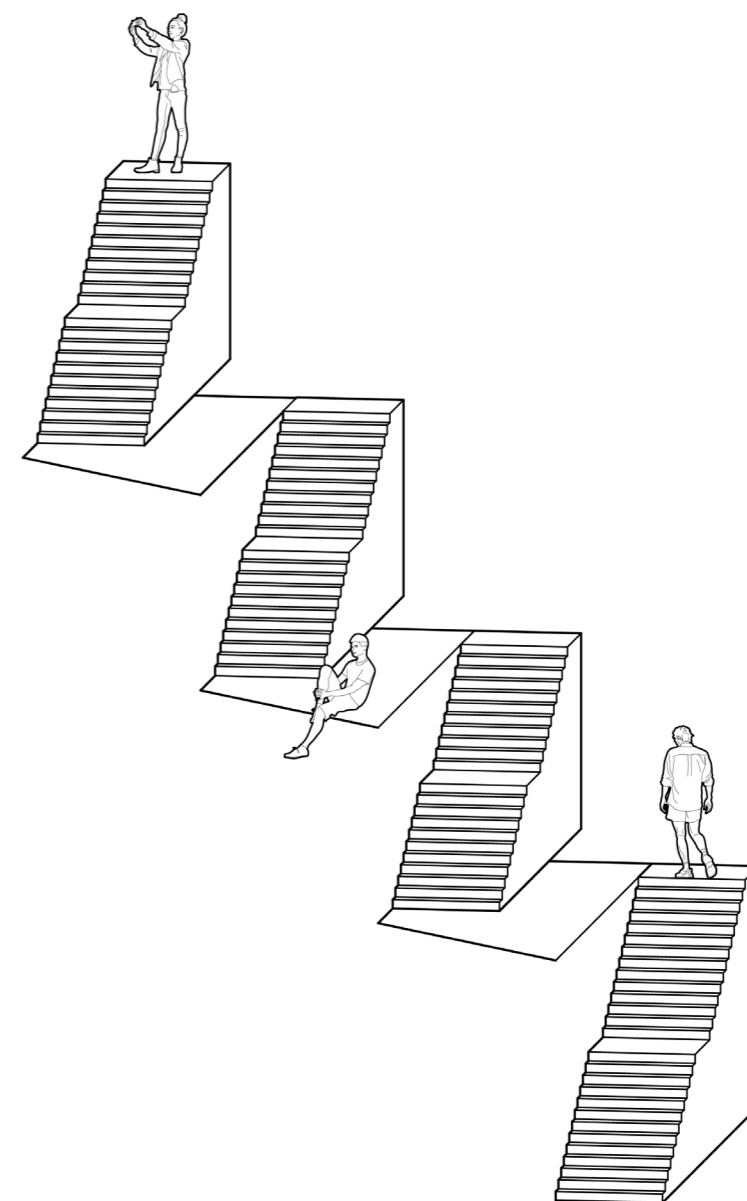



Миколаївське СІЗО

(будувалось як Миколаївське Штурманське училище)





Територія Миколаївського СІЗО

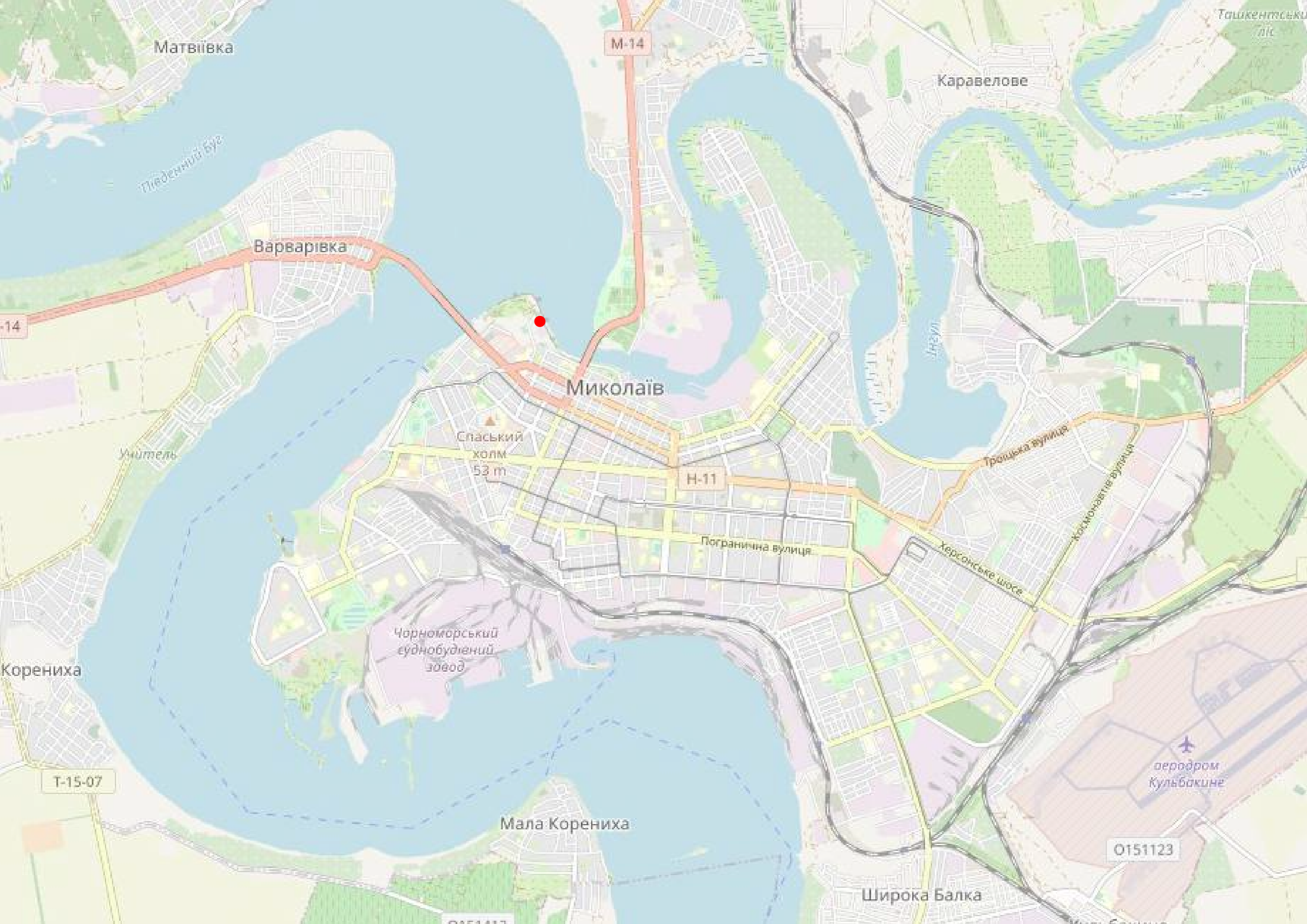

Матвіївка

M-14

Каравелове

Мідеєвський буг

Варварівка

-14

Миколаїв

Спаський холм  
53 m

N-11

Учитель

Троїцька вулиця

Космополітська вулиця

Погранична вулиця

Херсонське шосе

Чорноморський суднобудівний завод

Корениха

аеродром  
Кульбакине

T-15-07

Мала Корениха

0151123

Широка Балка

0151117

яхт-клуб

публічний простір  
8 причал

Лагерне поле

місце проектування

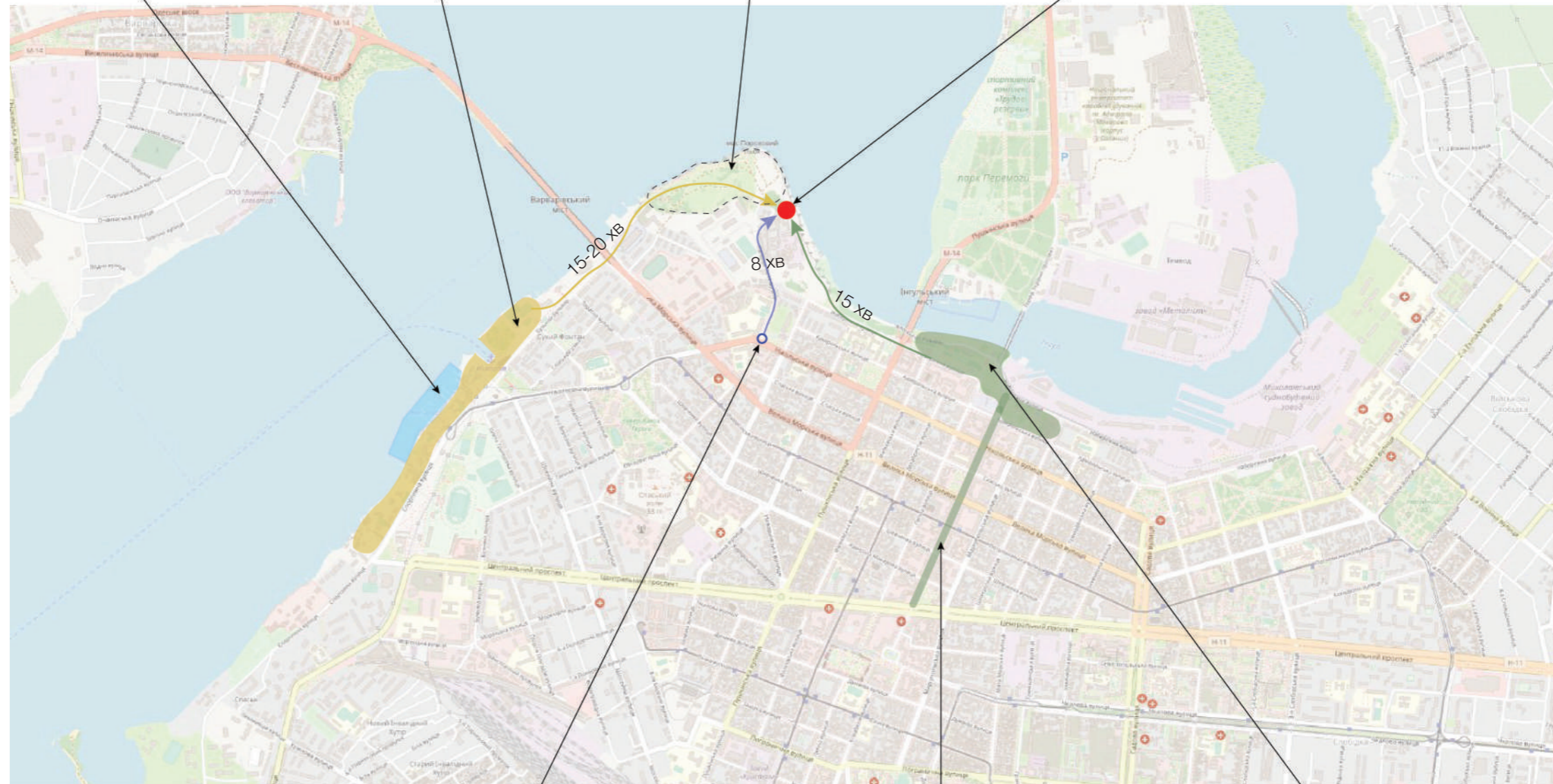

зупинка міського транспорту

вулиця Соборна  
пішохідна центральна вулиця

центральна прогулянкова набережна



Набережна







8 причал





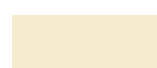

Табірне поле



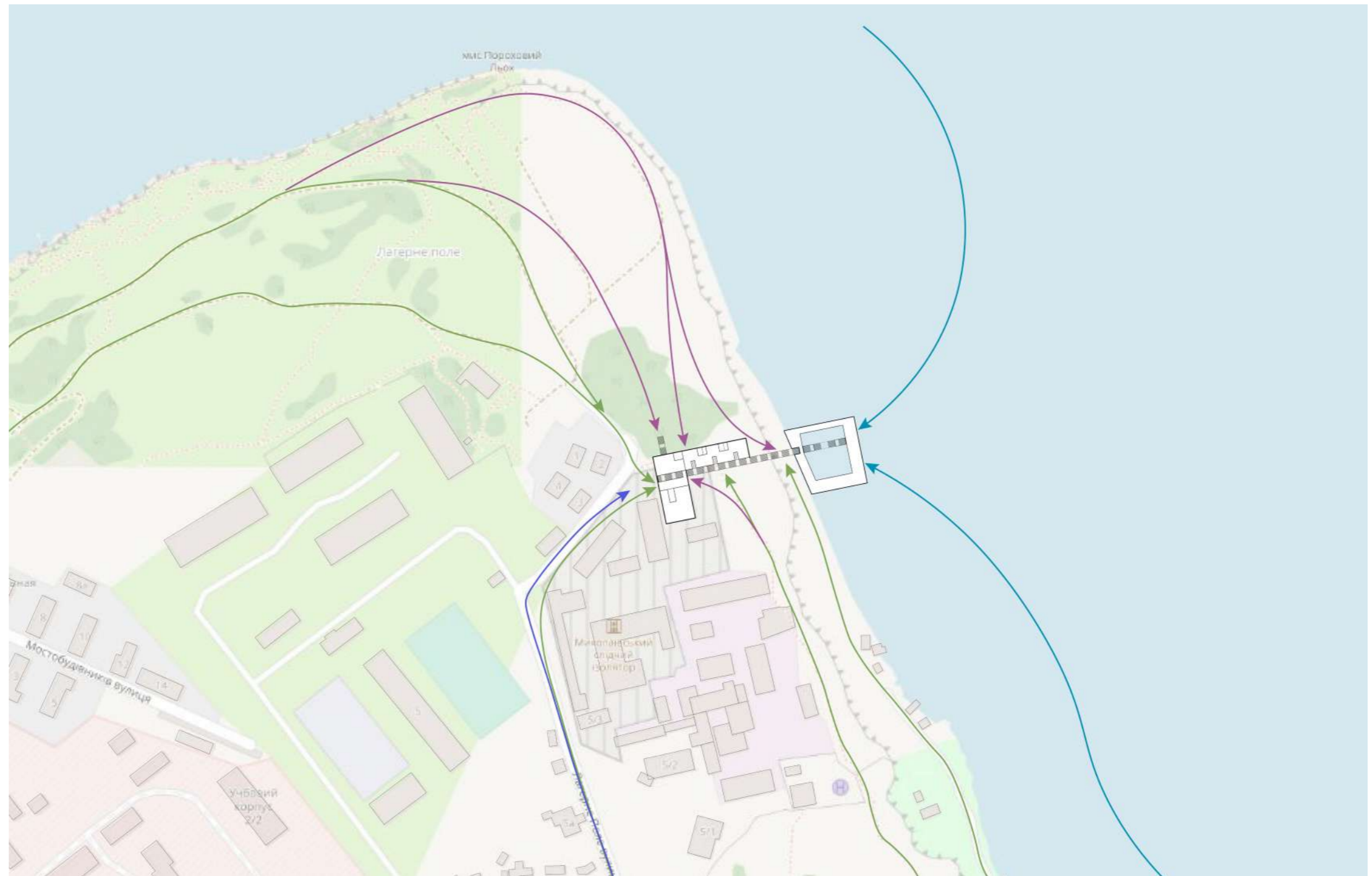

-  існуючі публічні простори
-  ділянка проектування
-  потенційний публічний простор
-  район, потребує ревіталізації



-  - існуючі пішохідні маршрути
-  - під'їзд автотранспорту
-  - причал для річних суден
-  - майбутні пішохідні та вело маршрути

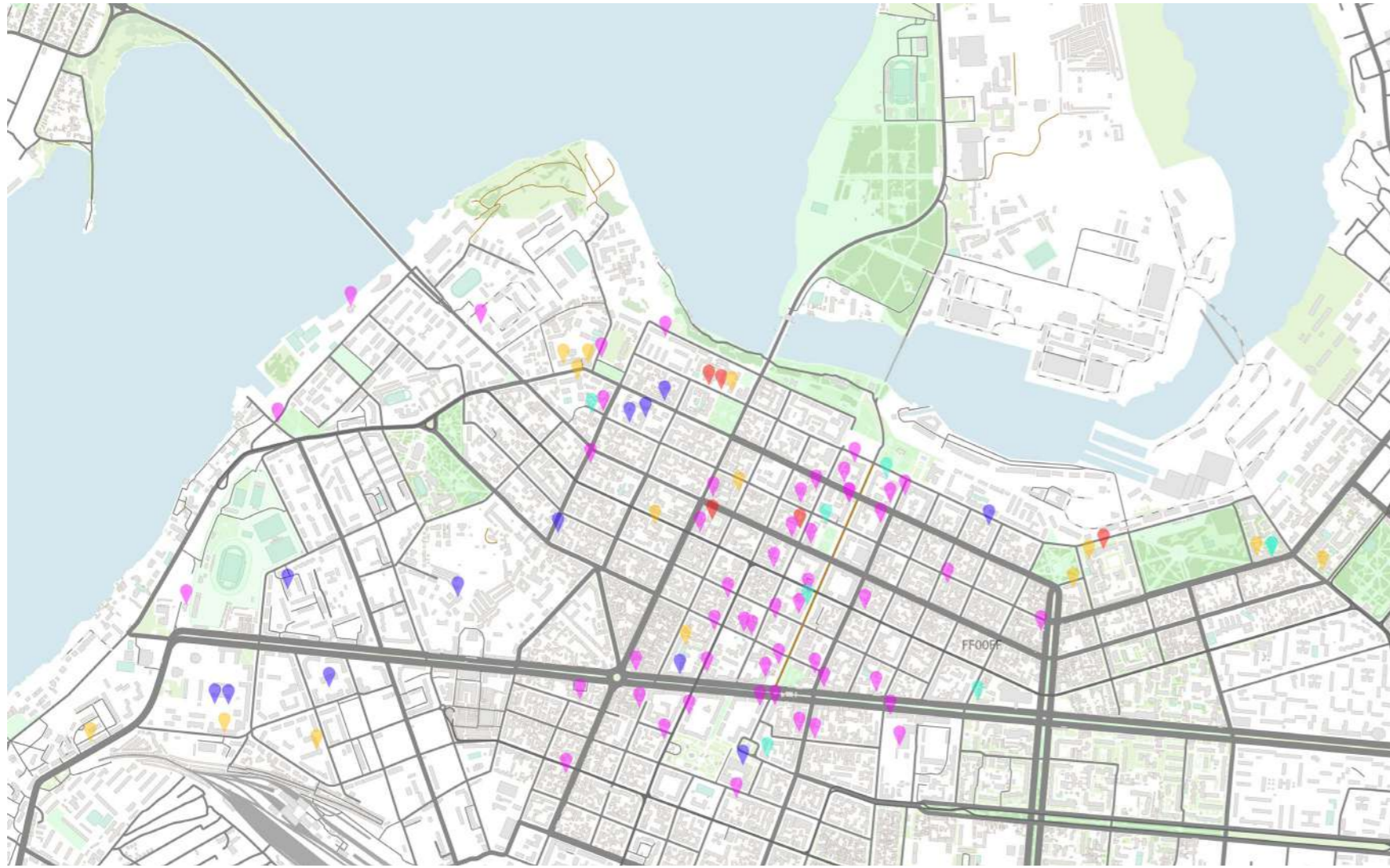

- заклади харчування
- студії звукозапису
- музеї
- навчальні заклади
- арт галереї
- ділянка проєктування

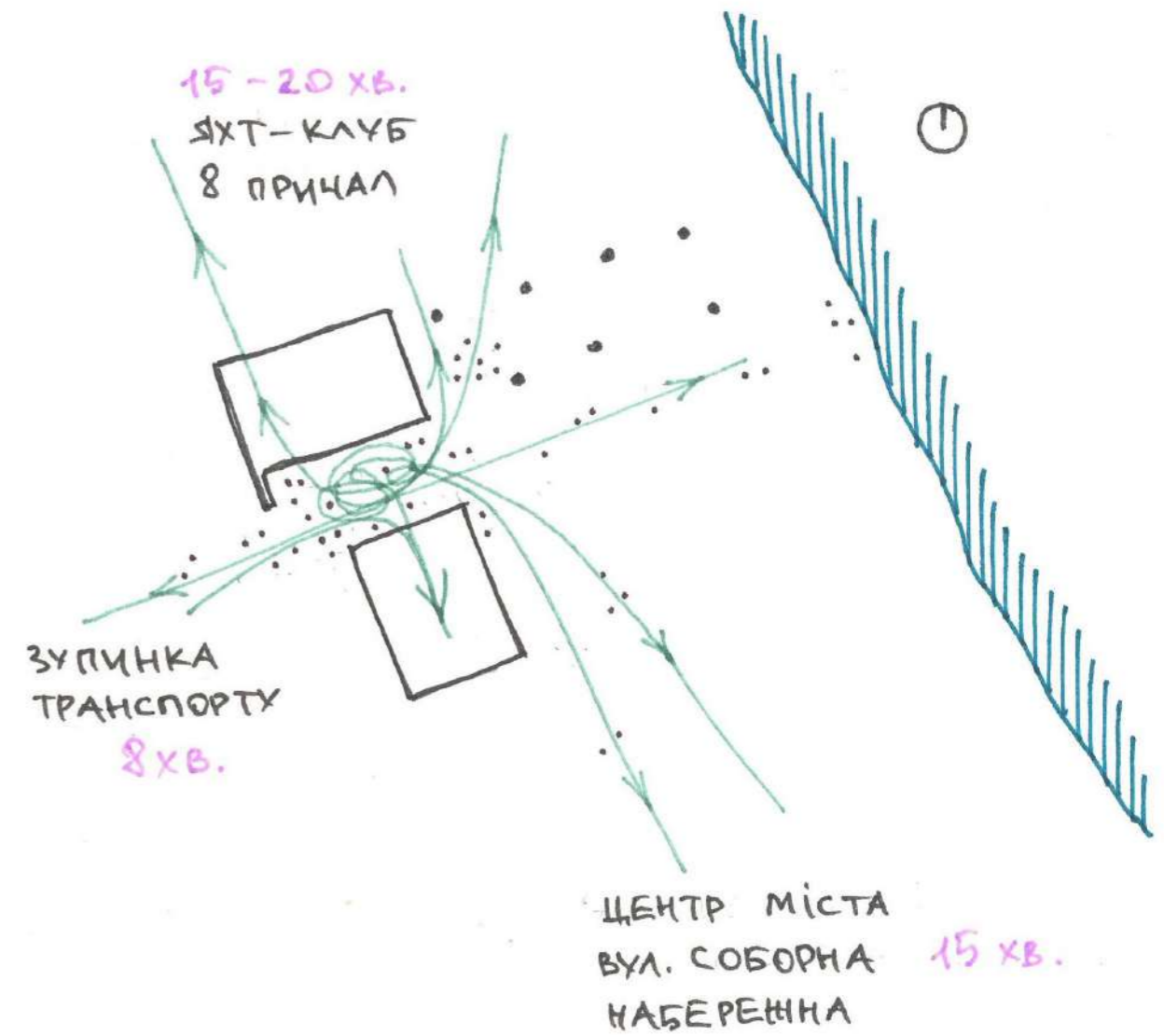

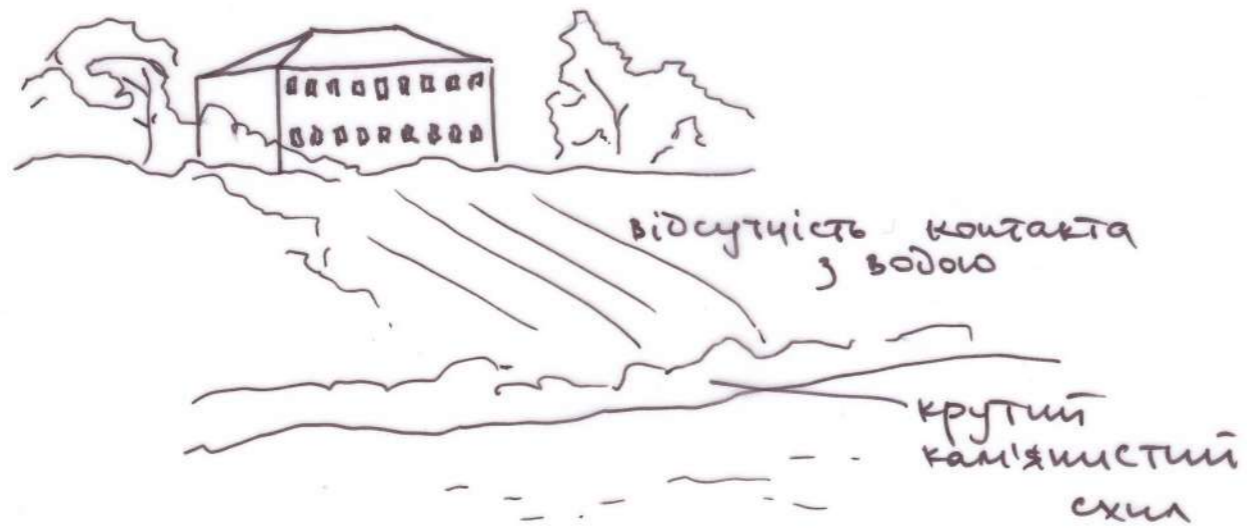

Переваги:

- центр міста
- пішохідна доступність до публичних місць
- можливість транспортного підїзду
- гарний краєвид
- близькість міського трнаспорту
- можливість доступності водного транспорту

Недоліки:

- крутий кам'янистий схил
- відсутність контакту з водою
- занедбаний район
- відсутність інфраструктури
- жорсткий клімат, спекотне та сухе літо
- невелика кількість рослинності

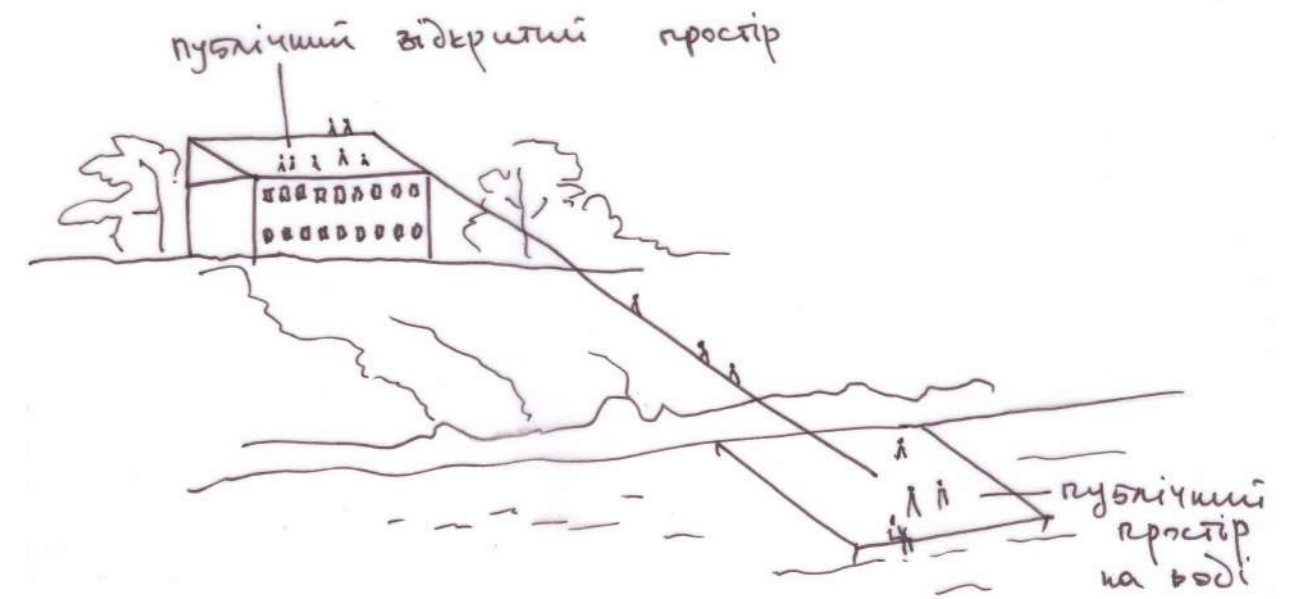

Мета проекту - зробити батагофункційний гнучкий публічний простір, здатний реалізувати різноманітні сценарії для відпочинку містян та для тимчасових масових заходів з можливим туристичним потоком.

Структура, поєднуюча різні прояви середи - воду, повітря, зелені насадження, сонце, тінь.



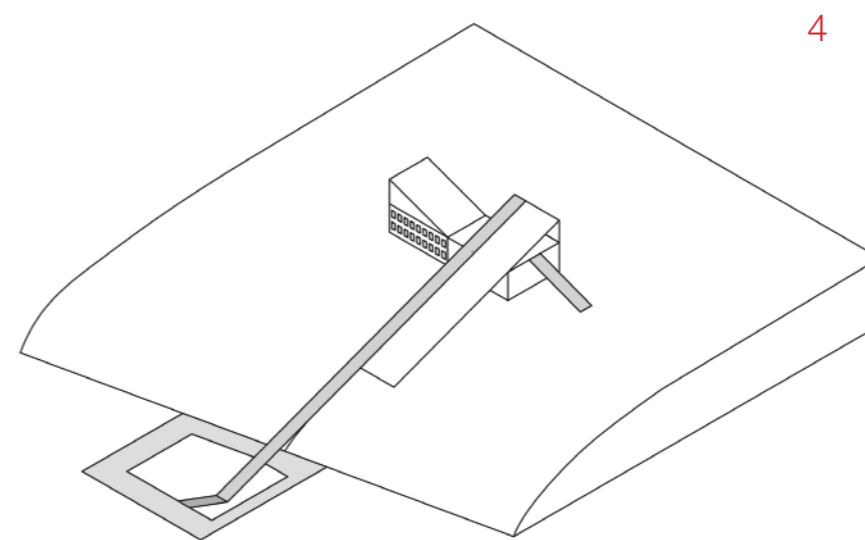
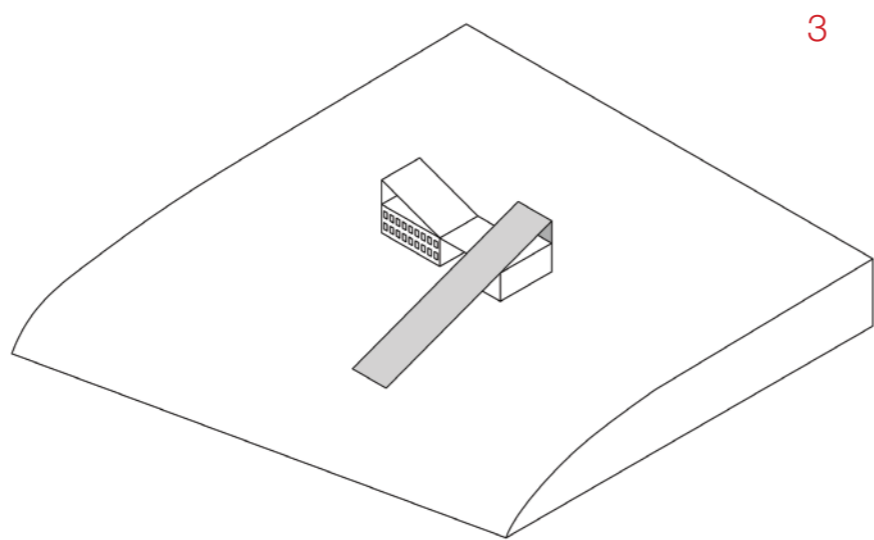
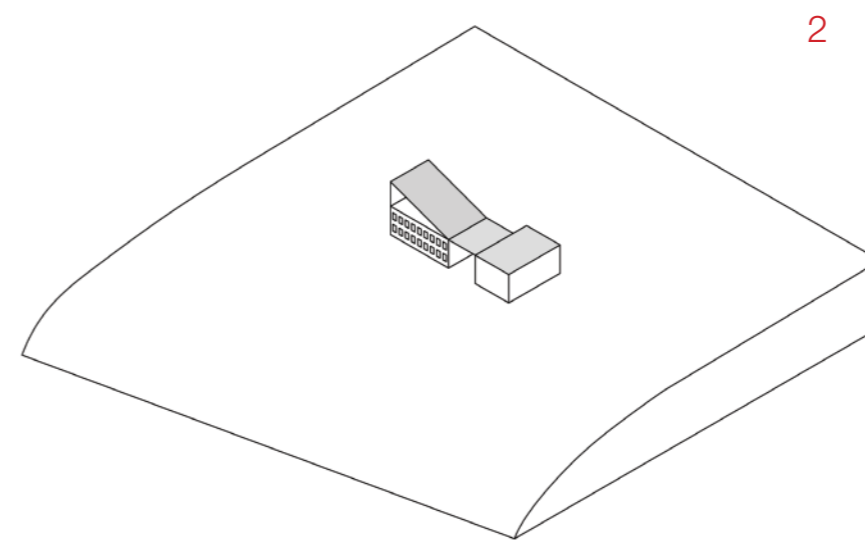
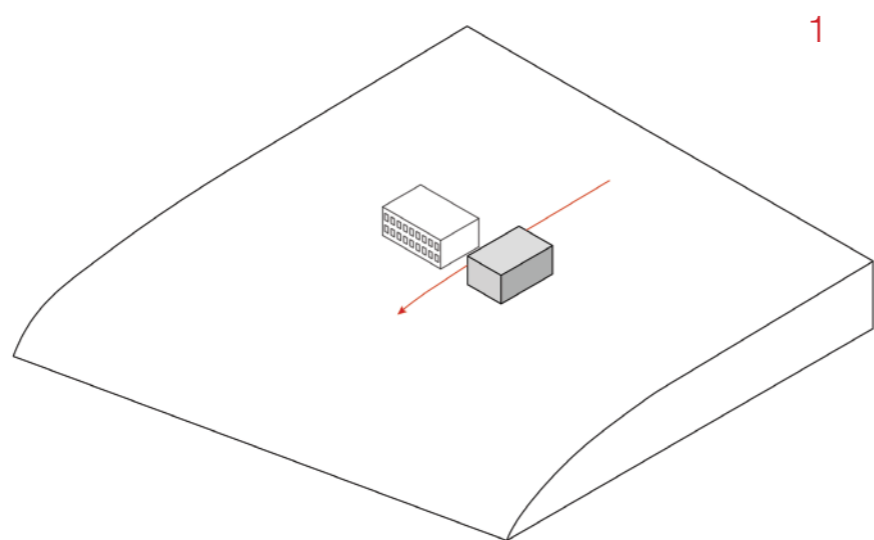

Простір, не маючий обмежень для доступу, в який можна потрапити з будь якого боку. Надає можливість переходити з одного рівня на інший, зі світла у тінь, с відкритого простору в закритий і навпаки.

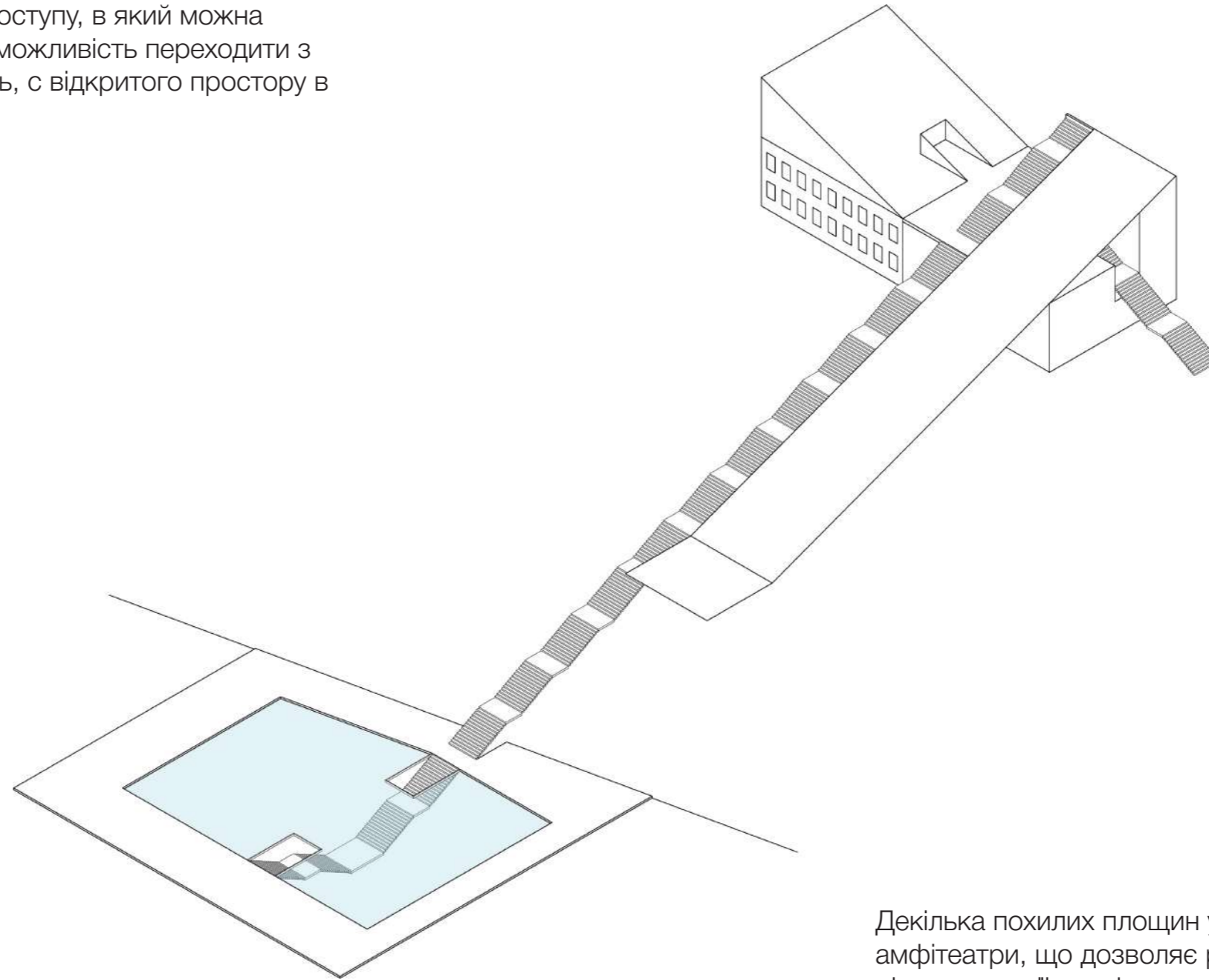

Декілька похилих площин утворюють амфітеатри, що дозволяє реалізовувати різні сценарії, перфоманси, фестивалі та інші масові заходи.



- публічний простір
- ярмарок 235 м.кв
- театральні, танювальн студії 200 м.кв
- майстерні 1 пов -117 м.кв, 2 пов - 200 м.кв
- ринок їжі 380 м.кв
- барна зона 180 м.кв
- студія звукозапису, репетиційні 235 м.кв
- перфомантивний простір 80 м.кв
- плот - причал
- басейн
- підводний простір 50 м.кв

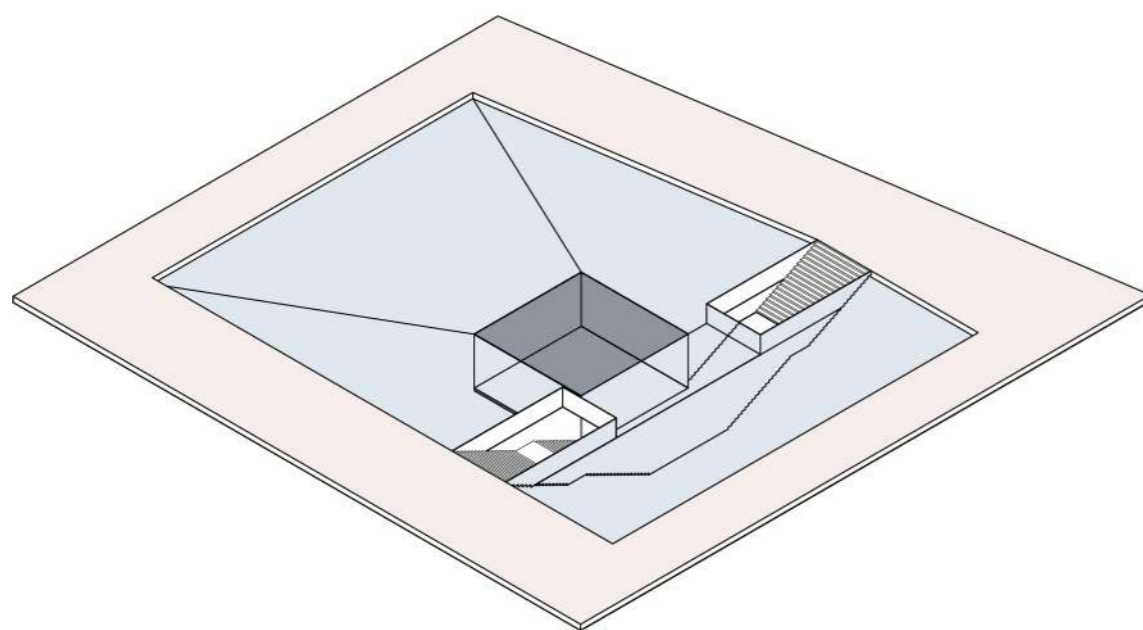
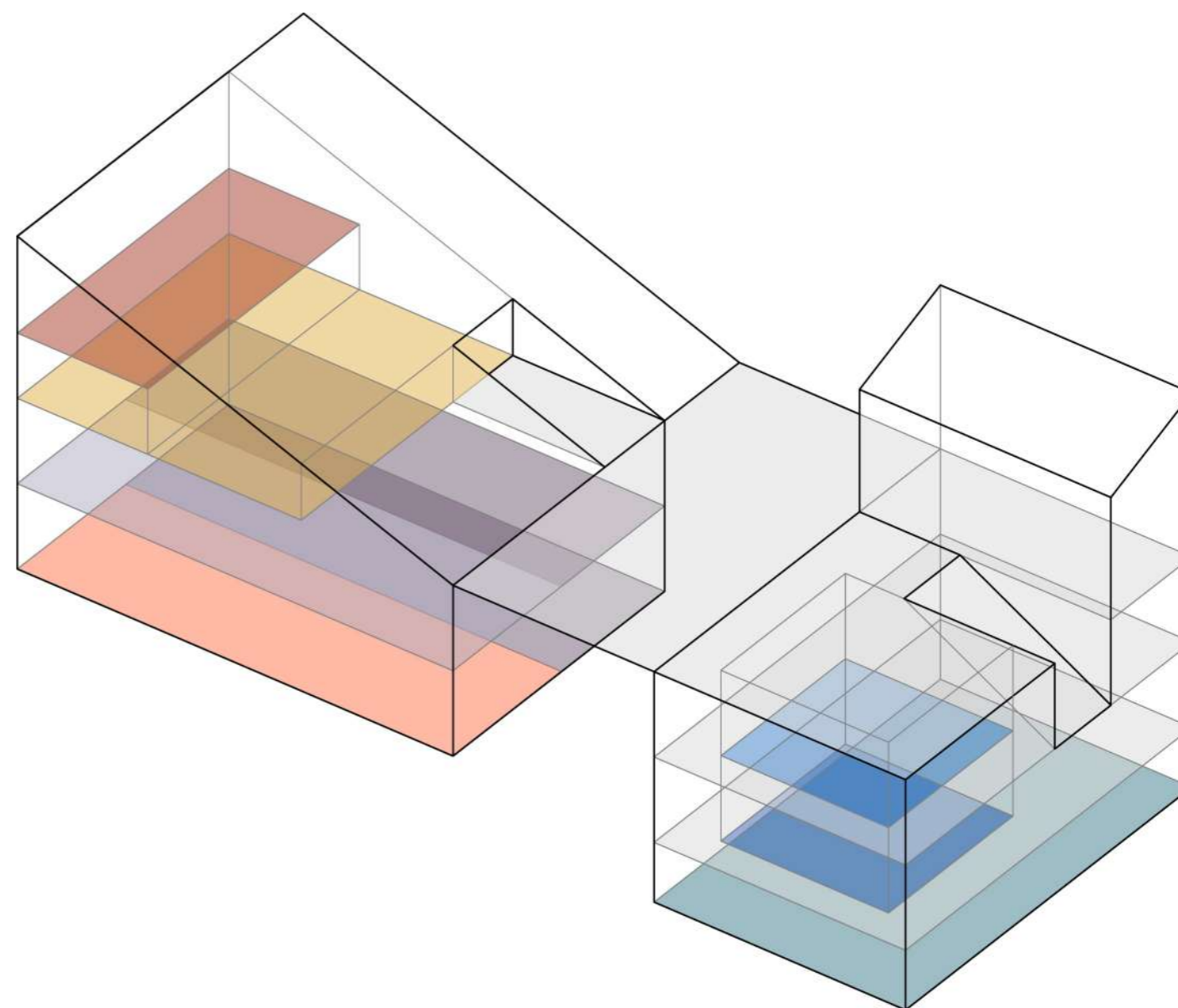

Концепція проекту “Гіпотенузи” – це система, яка включає поєднання різних елементів, таких як неформальна освіта (майстеркласи, школи мистецтва), сучасне мистецтво та дозвілля. Ці елементи можна розділити на такі функціональні області: робота, навчання, творчість, їжа, торгівля, відпочинок

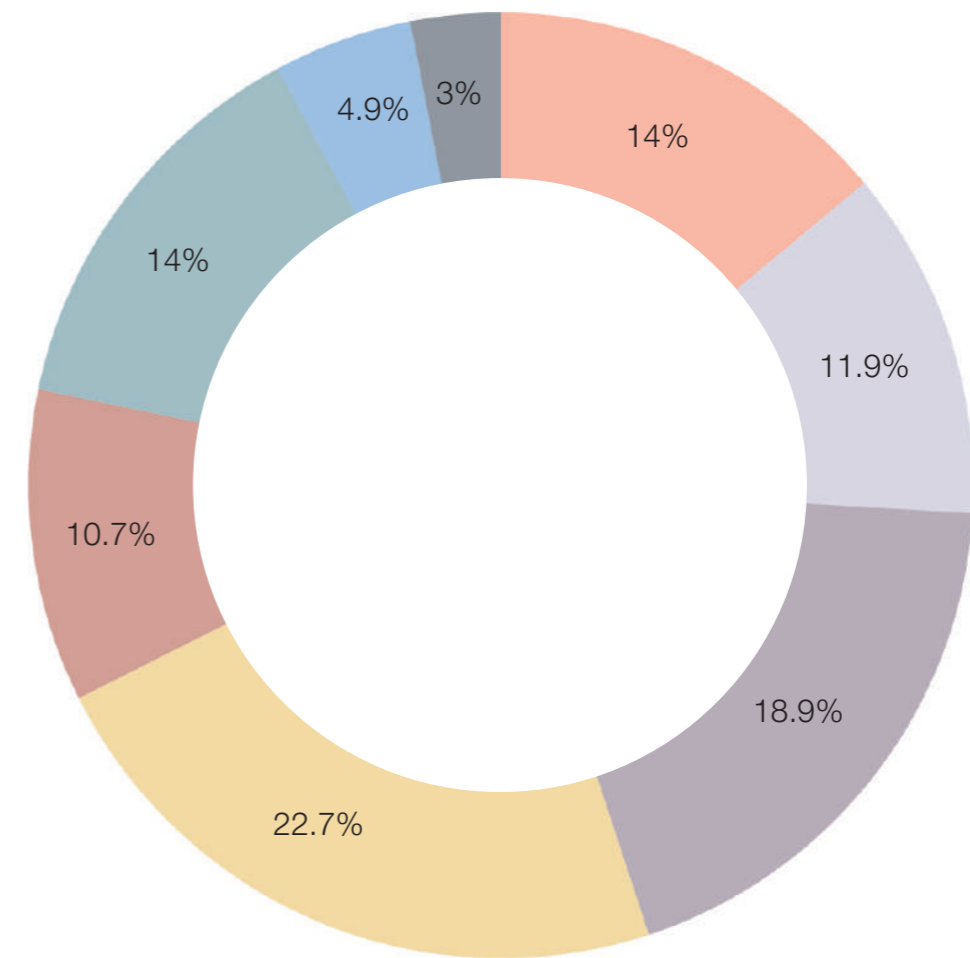

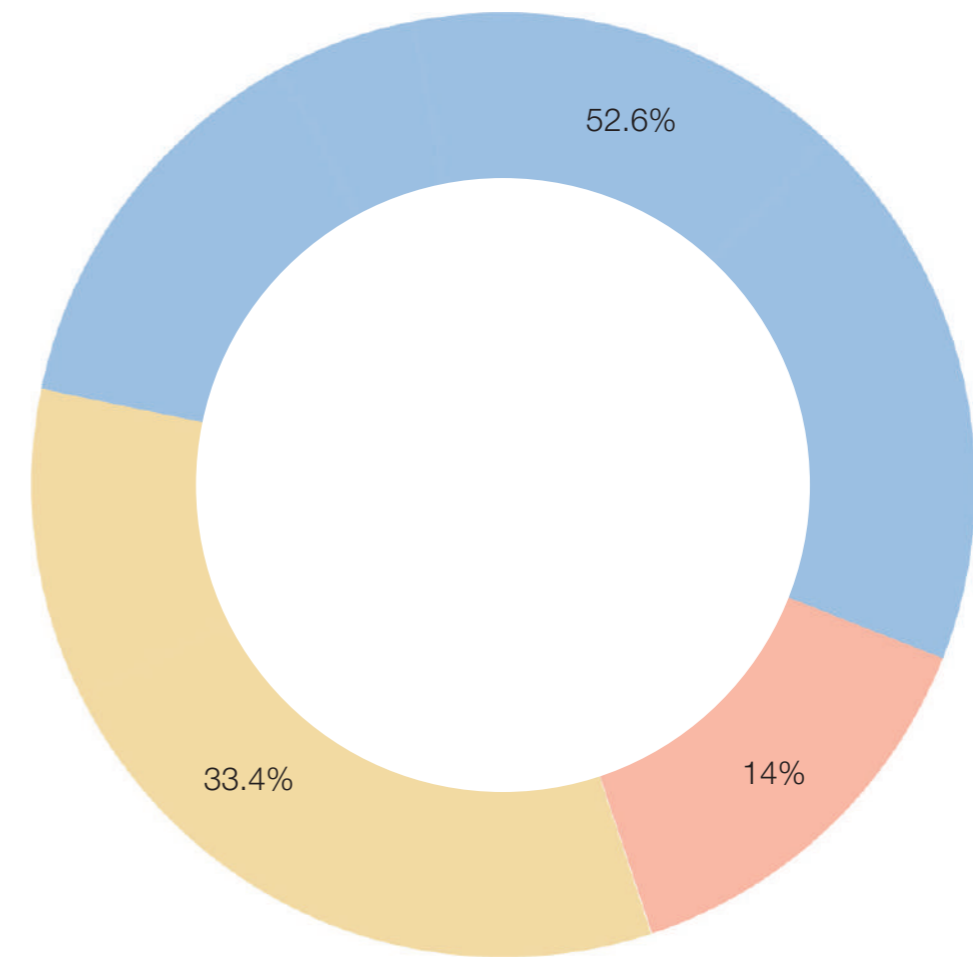
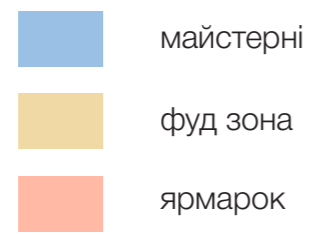

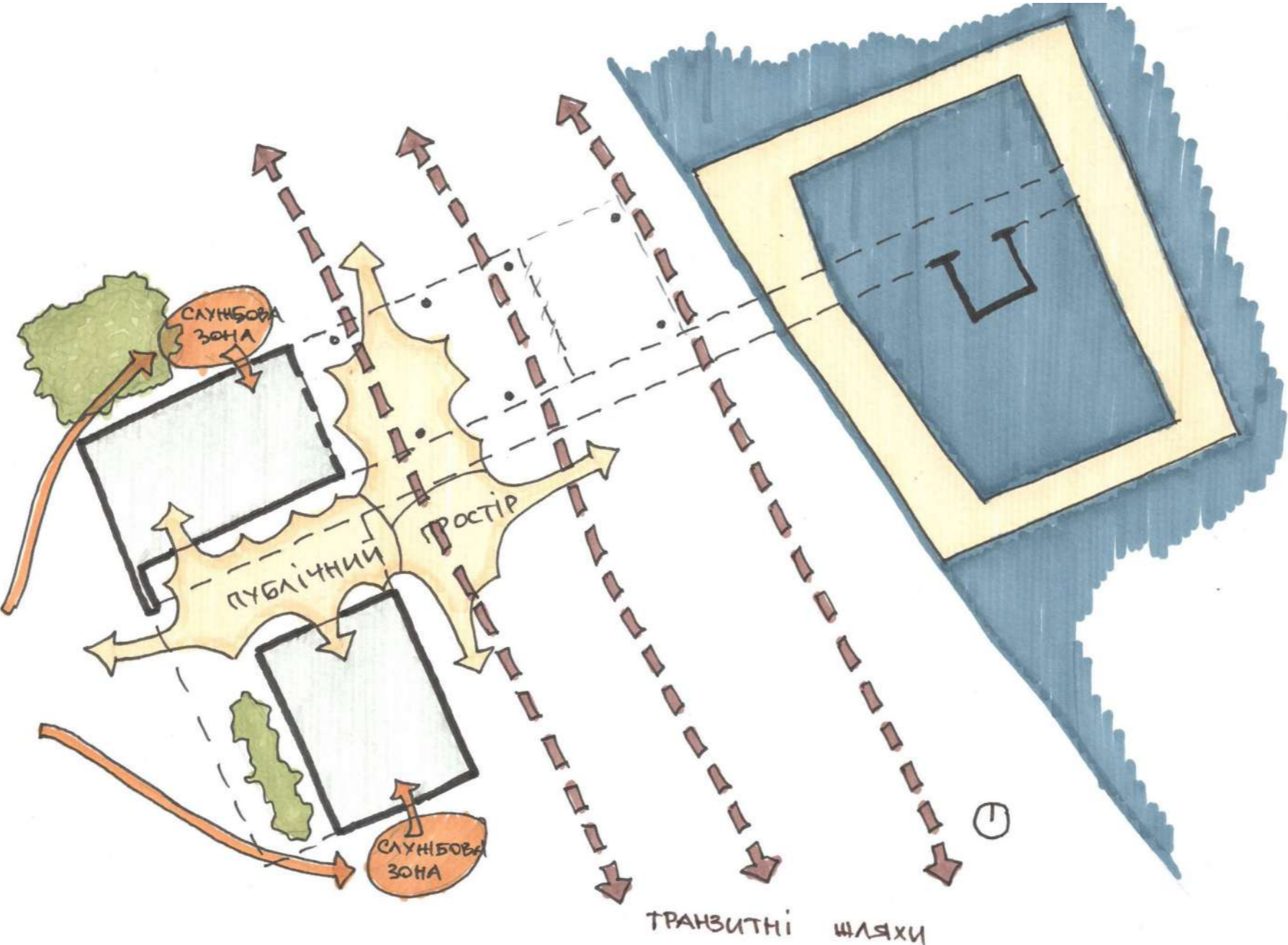

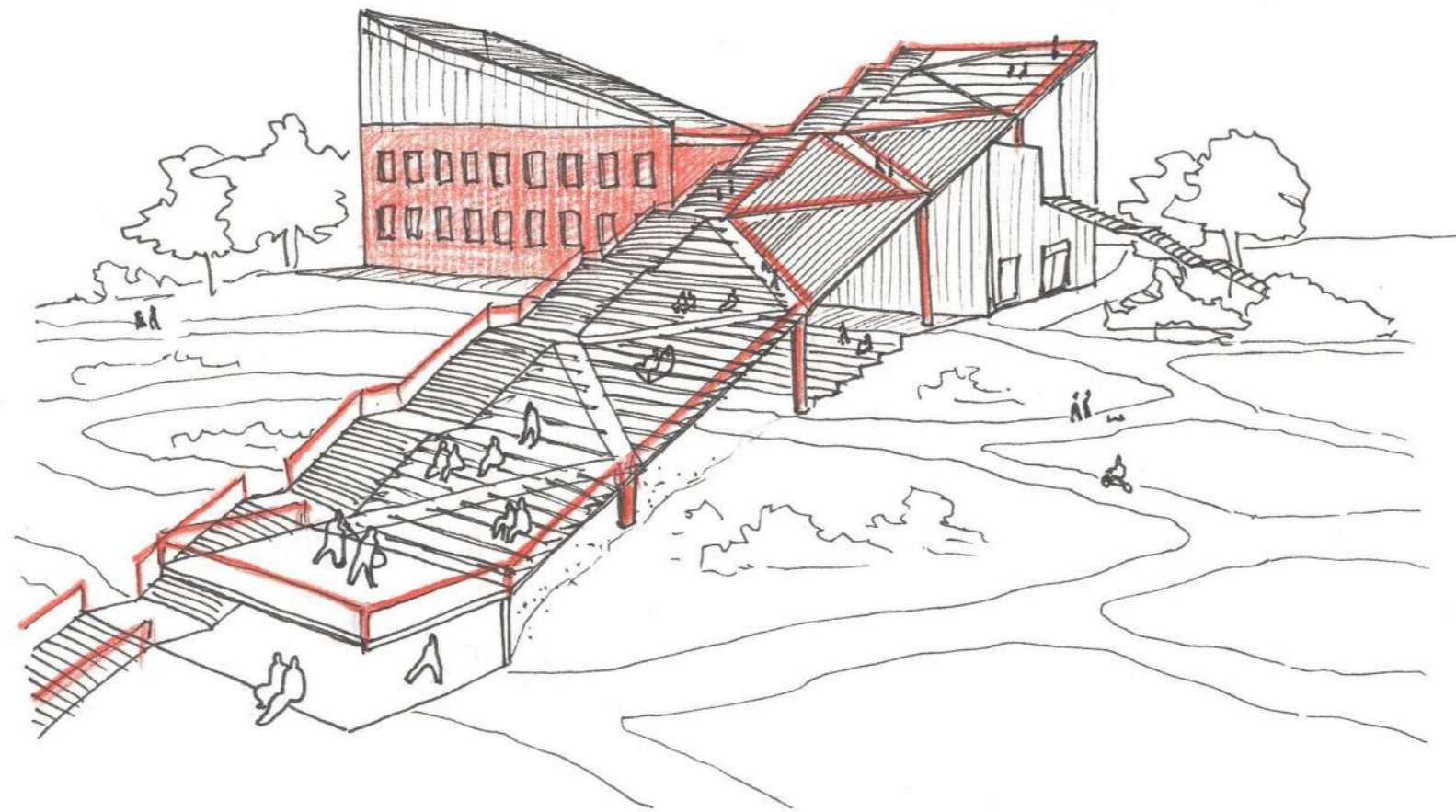

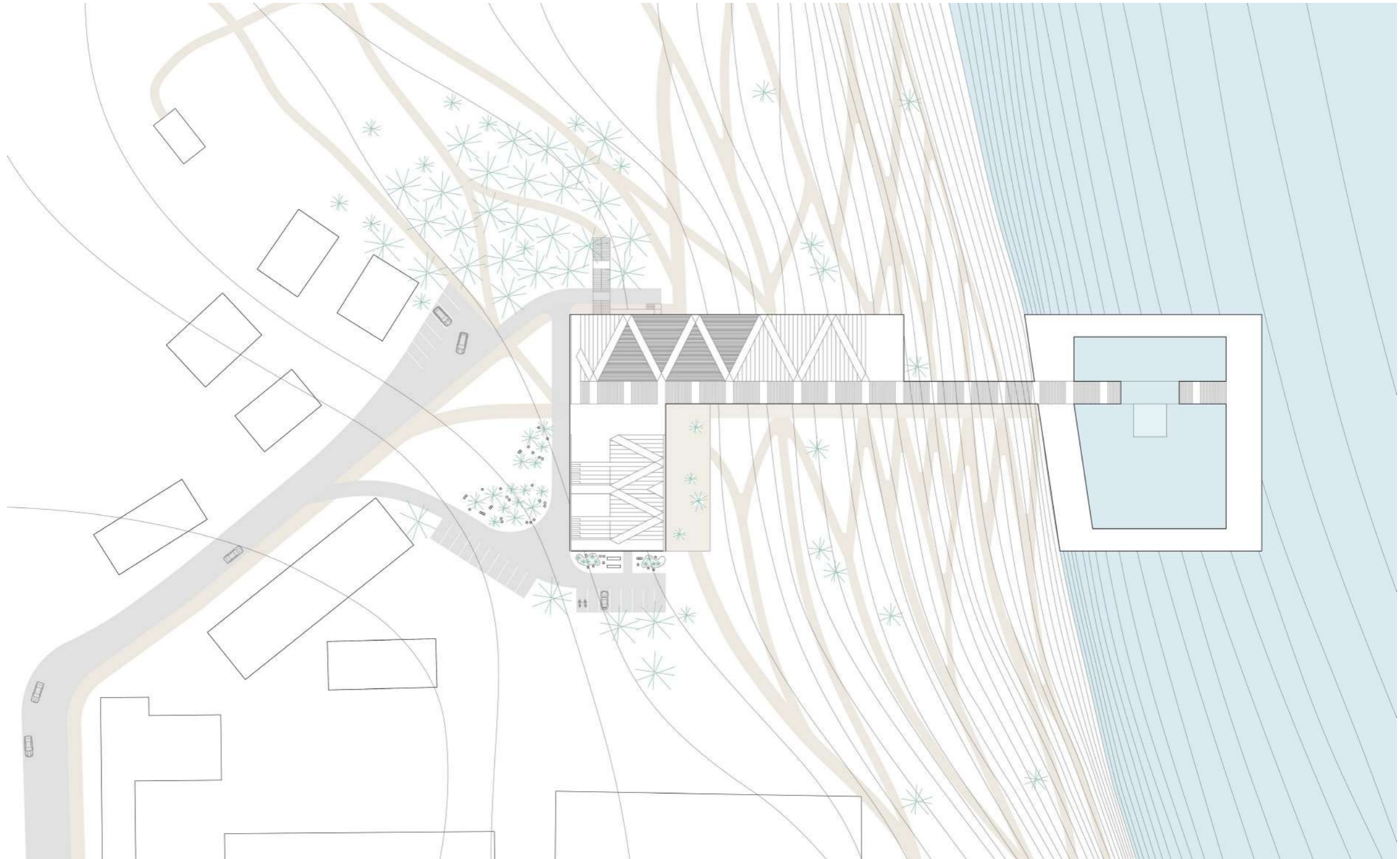

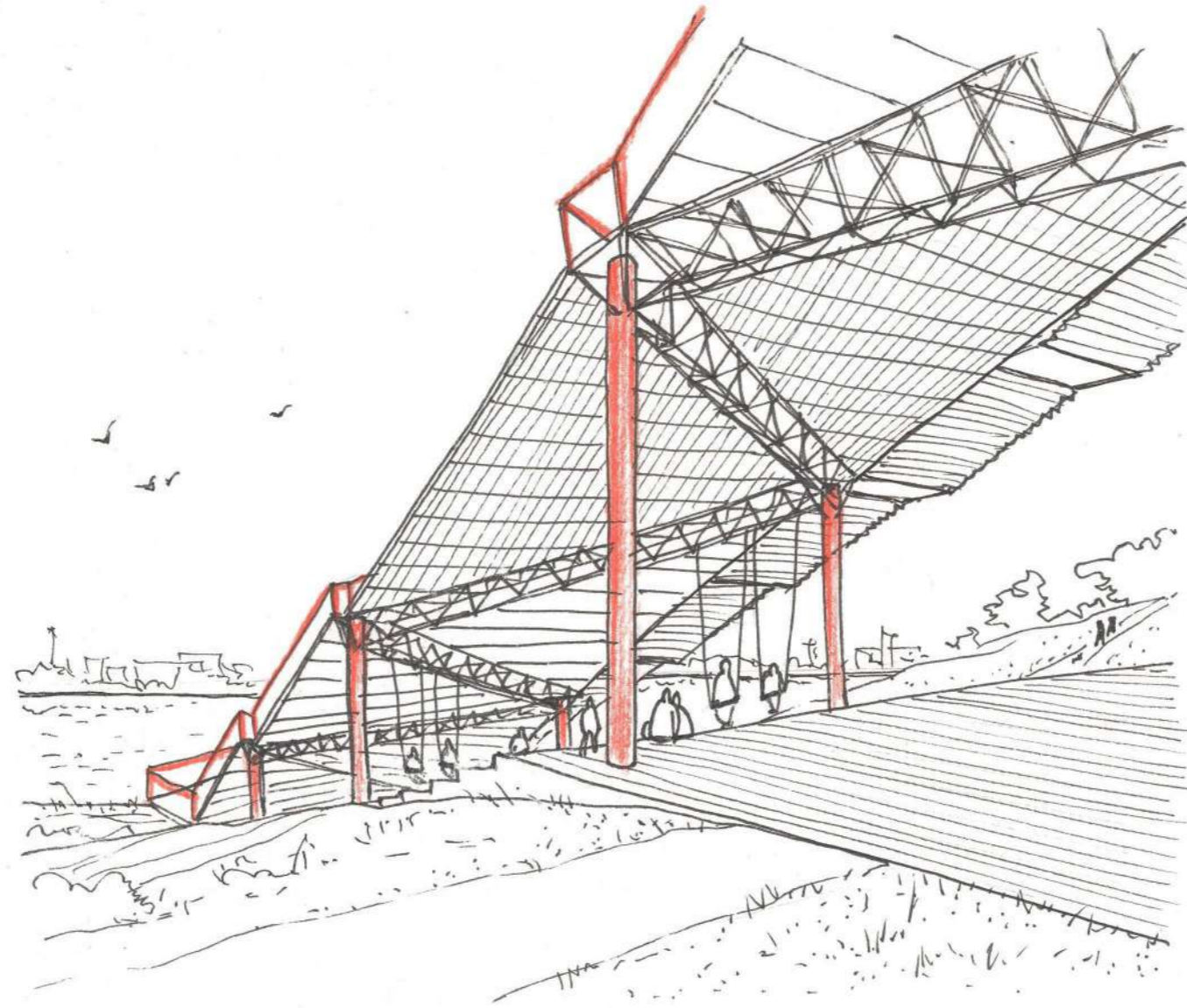



- 1 - хол
- 2 - перформативний простір
- 3 - двостороння сцена
- 4 - зовнішній глядацький простір
- 5 - санвузли
- 6 - службова зона
- 7 - тамбур
- 8 - майстерні
- 9 - ярмарок
- 10 - службова зона
- 11 - складське приміщення ярмарку



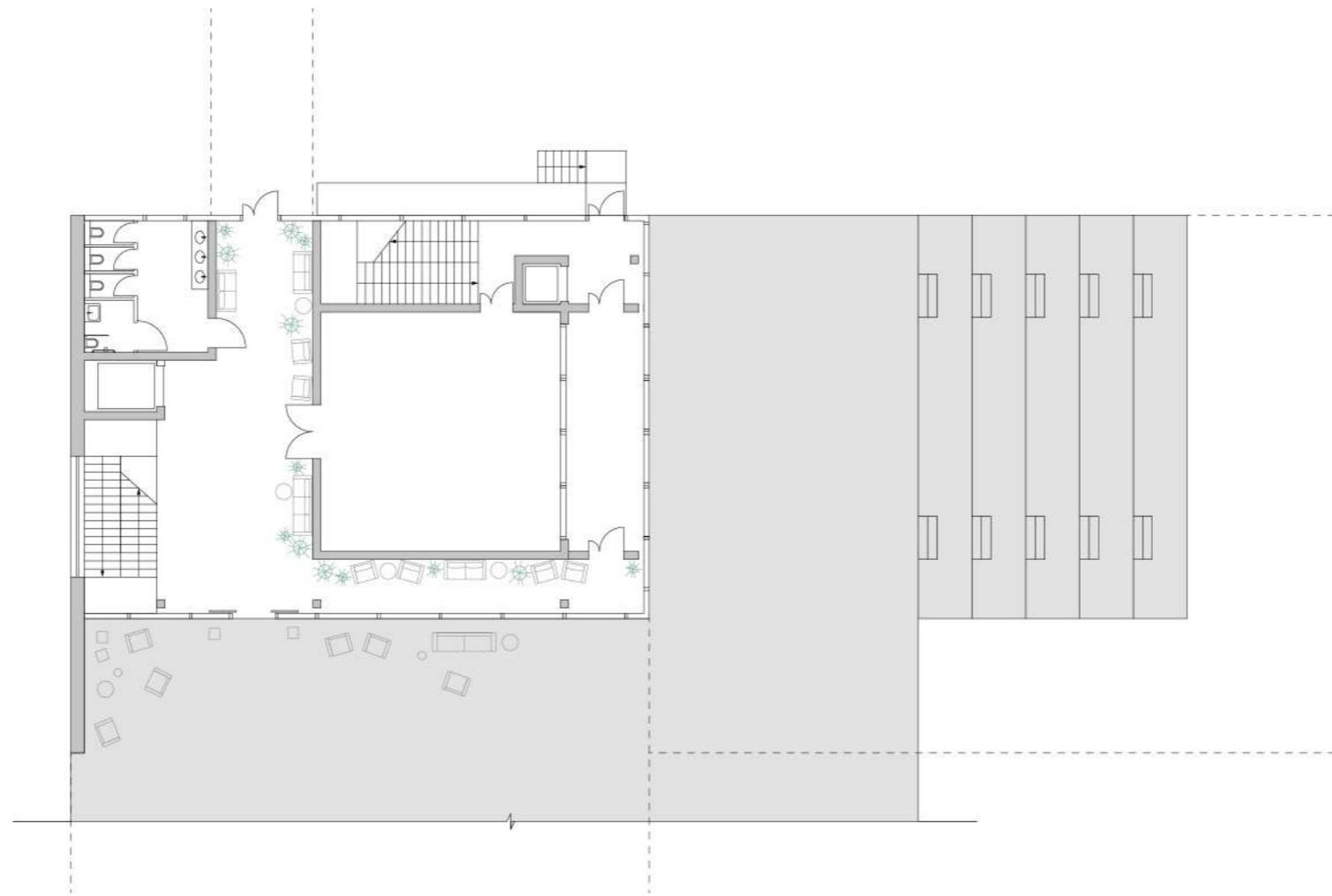

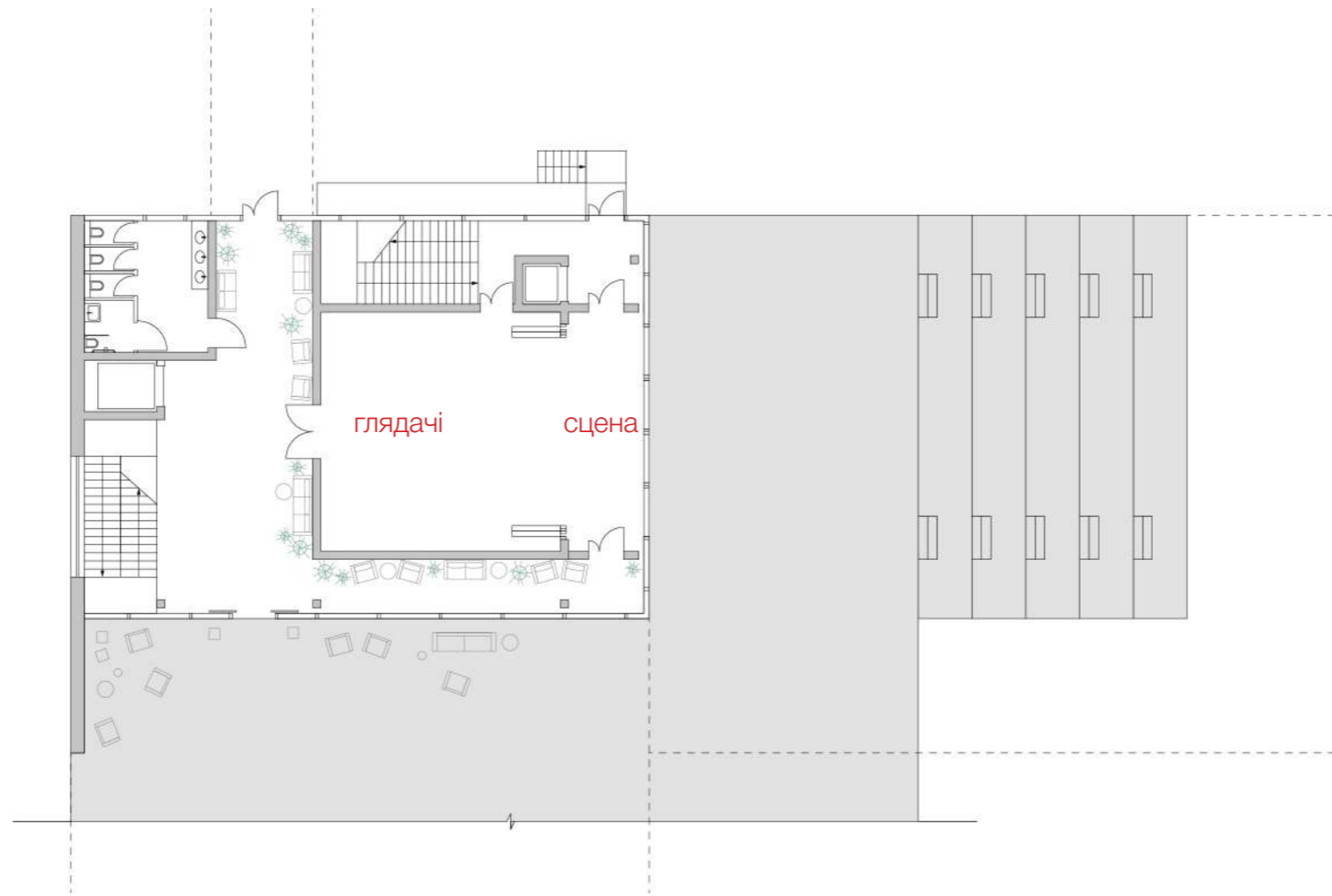

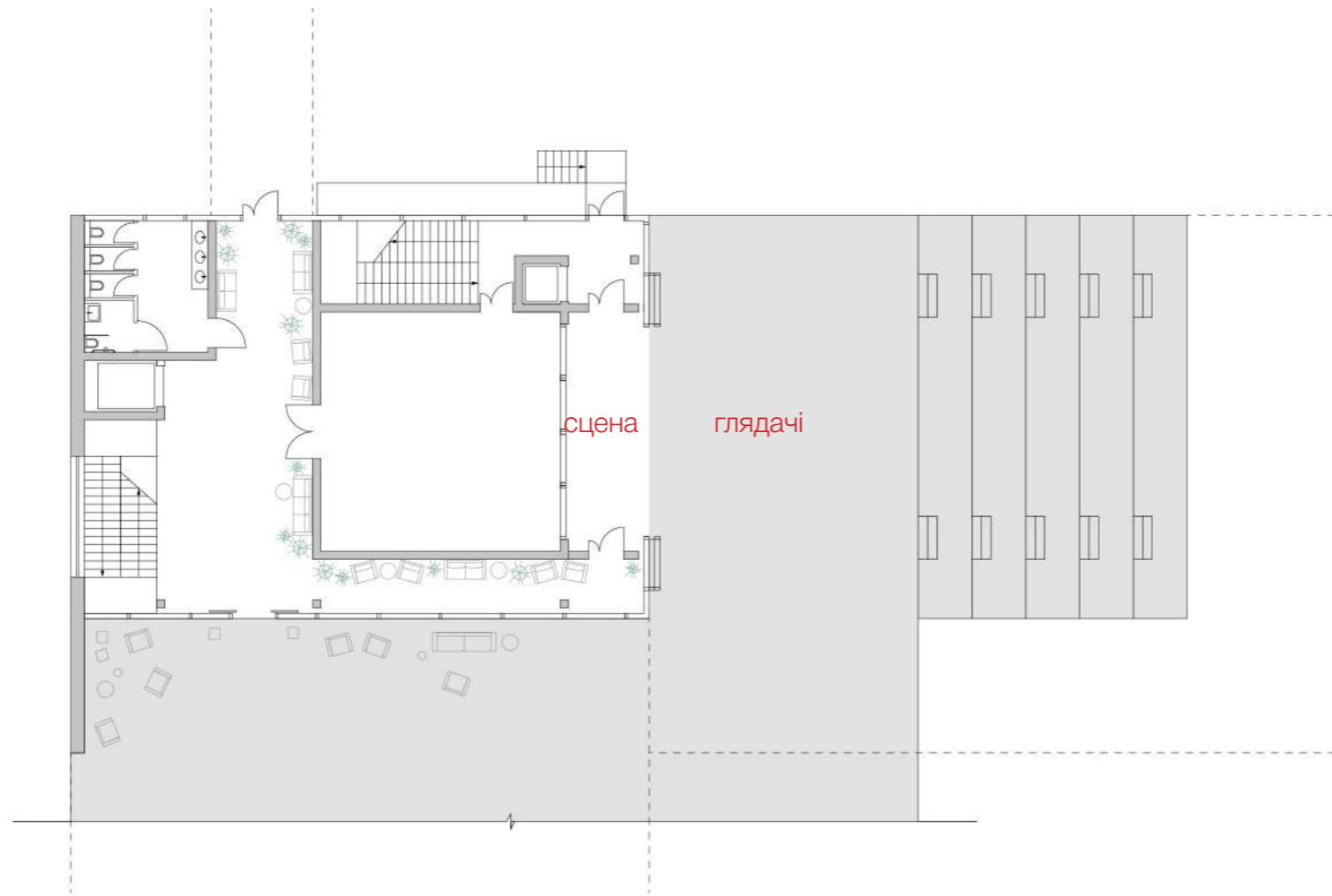



- 1 - хол
- 2 - перформативний простр
- 3 - зона відпочинку
- 4 - санвузли
- 5 - службова зона
- 6 - майстерні
- 7 - танцювально-театральні студії
- 8 - перевдягальні

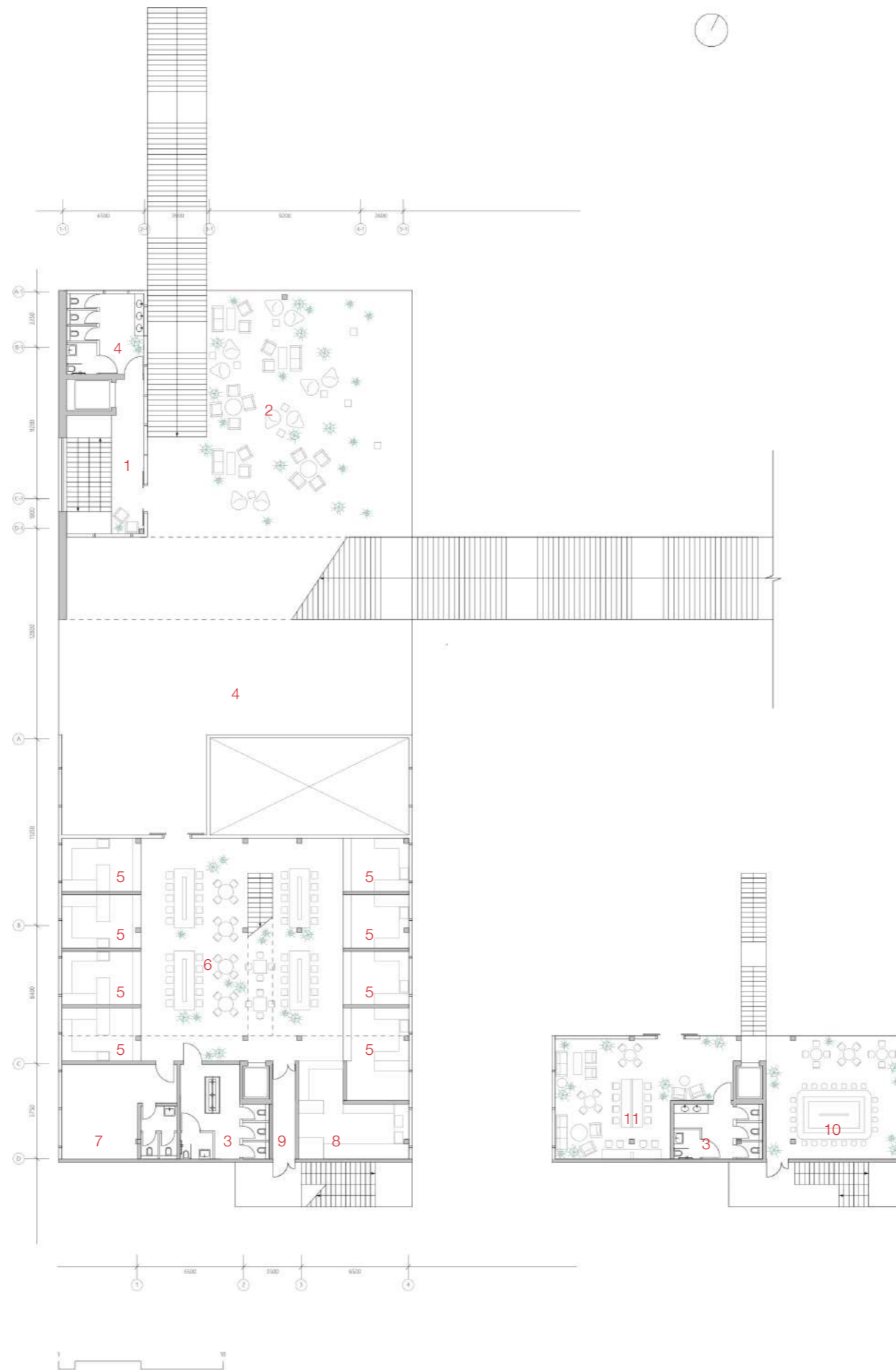

- 1 - хол
- 2 - зона відпочинку
- 3 - санвузли
- 4 - відкритий майданчик
- 5 - кафе
- 6 - спільний простір закладів харчування
- 7 - службове приміщення
- 8 - ресторан
- 9 - евакуаційний шлях
- 10 - бар
- 11 - зона коворкінгу

